

# Dosierpumpe



## Dosieranwendungen mit niedrigem Fördervolumen für dauernde und exakte Wiederholungen

### Typische Anwendungen

- Säuren und Basen
- Schlammentwässerung
- Nahrungsmittelzusätze
- Brauen, Weinherstellung
- Chemische Umwandlung
- Prozesse im Bergbau
- Färben, Tinte
- Flockung
- Kosmetik
- Dosierung bei der Ölförderung

### Kapazität

- 2 bis 1.250l/h

### Druck

- Bis zu 72 Bar

### Temperatur

- Bis zu 120°C (Edelstahlmodelle)

### Merkmale und Vorteile

#### Sanfter Pumpvorgang

Vermindert Scher- und Druckschäden am beförderten Produkt. Kein Pulsieren oder Emulgieren.

#### Materialien und Bauweise

Alle Pumpenkomponenten, ausgenommen Pumpengehäuse, Kuppelstange und Saugkammer, aus rostfreiem Stahl. Die Saugkammer aus hochverdichteten Polyethylen. Abschlussdeckel und Gehäuse der Gleitringdichtung aus PVDF. Innere Komponenten für Anwendungen mit sehr hoher chemischer Beanspruchung aus Hastelloy.

#### Kein Gaseinschluss

Kein Luft- oder Gaseinschluss in der Pumpe. Die positive Abdichtung durch Klemmung zwischen Rotor und Stator lässt die Pumpe selbst ansaugen. Die problemlose Beförderung aller 3 Aggregatzustände eines Mediums, d.h. fest, flüssig und gasförmig, ist gewährleistet.

#### Abgedichtete Gelenke

Voll abgedichteter Antriebsstrang, um die Lebensdauer der Pumpe zu maximieren und Ausfallzeiten zu minimieren

#### Widerstandsfähiger Stator

Flexibel im Betrieb mit hoher Verschleißfestigkeit. Erhältlich in vielen Werkstoffen, wodurch eine breite Palette von Medien befördert werden kann.

#### Robuste Antriebe

Speziell ausgewählte Antriebe für eine längere Lebensdauer. Antriebe optional mit fester oder variabler Drehzahl, mit mechanischem, stufenlosen Regelgetriebe oder Frequenzumrichter.

#### Austauschbare Komponenten

Einige Komponenten sind mit Bauteilen der kleinen Compact C Pumpen austauschbar, was die Lagerhaltung reduziert.

#### Durchflussmesser

Optional für die Durchfluss- und Temperaturüberwachung, bis zu 72 bar.

# Dosierpumpe

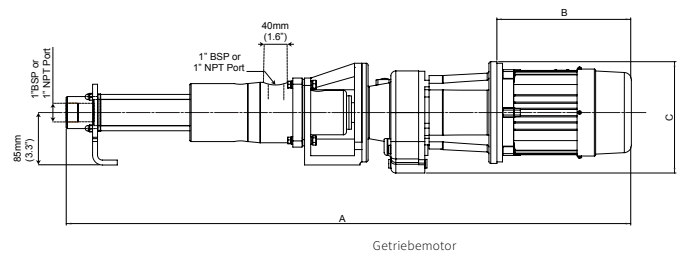
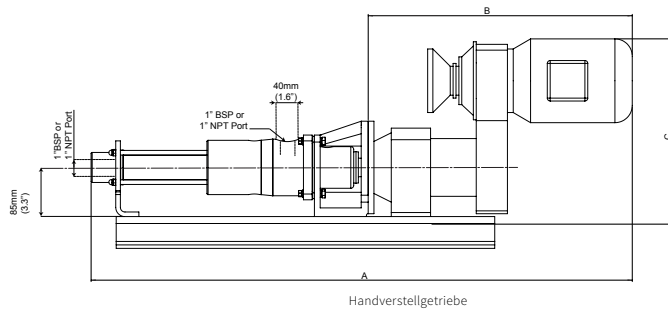

## Leistung

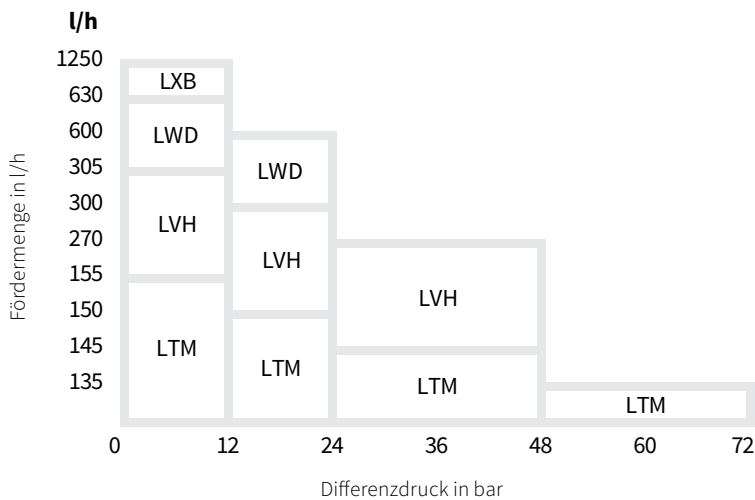

## Dimensionen

Antriebsvariante	Pumpentyp	Leistung		Referenz	A		B		C	
		kW	PS		mm	Zoll	mm	Zoll	mm	Zoll
Getriebemotor	LXB	0.37	0.50	DA	803	31.6	323	12.7	168	6.6
	LWD									
	LVH	0.55	0.74	DA	940	37.0	340	13.4	178	7.0
	LTM									
	LVH	0.37	0.50	DB	863	33.9	323	12.7	168	6.6
	LTM									
	LVH	0.55	0.74	DY	932	36.7	332	13.1	225	8.8
	LTM									
	LTM									
	LTM	0.37	0.50	DZ	932	36.7	332	13.1	225	8.8
LTM										
Variable Drehzahl	LXB	0.37	0.50	EA/EC	937	36.8	457	17.9	306	12.0
	LWD									
	LVH									
	LTM									
	LXB	0.55	0.74	EB/ED	937	36.9	457	17.9	306	12.0
	LWD									
	LVH									
	LTM									

Pumpentyp	Gewicht in kg
	Motorisiert
LTM	15
LVH	
LWD	
LXB	

Gewichtangaben dienen nur der Orientierung. Bitte kontaktieren sie NOV für weitere Details.

Alle Dimensionen dienen nur der Orientierung. Bitte kontaktieren Sie NOV für weitere Details.